

MinTop

le système avec tête d'ajustage à rotation libre

bois - métal

isolations 100 - 300 mm

application horizontale

Groupe systèmes: standard classique

Wagner System type **MinTop** Vis d'ajustage

Nouveau système avec tête d'ajustage à rotation libre



Physique du bâtiment

Groupe systèmes: standard classique				
Sous-construction horizontale				
Classe énergétique [W/(m ² *K)]	minimal	bon	très bon	de premier ordre
		> 0.25	0.25-0.20	0.20-0.15
Isolation thermique		Epaisseur de couche d'isolation mm		
Minéral	Lambda 0.032	100	120 - 140	160 - 200
Système	Matériau	EH/m²	Longueur de vis mm, ajustage + 15 mm	
MinTop	Acier zingué	2.7	218	238-258
			278-318	338-418

Application

Profils porteurs		Fixation revêtement		Hauteurs de bâtiment	
vertical	horizontal	visible	invisible	jusqu'à 22 m	dés 22 m
	■	■		■	

Toutes les données sont indicatives

wagner system

Description du système

- Le système **type MinTop Vis d'ajustage** est utilisé ponctuellement dans la sous-construction de façade. Il est composé de paires de vis disposées en V et de vis individuelles. La tête d'ajustage est conçue pour un engagement dans le bois. En fonction de l'utilisation, des profils métalliques horizontaux sont visés pour contreventement.
- **MinTop Vis d'ajustage** est conçue pour les applications dans les supports béton, maçonnerie et charpentes en bois. Le système convient aux constructions bois/métal.
- Son domaine idéal d'engagement se situe dans la réfection de façades compactes et de bâtiments faisant appel à des isolants thermiques compacts.
- Le système peut recouvrir des épaisseurs d'isolation thermique de 100 - 200 mm.
- La disposition des points V et E se réfère aux exigences statiques de l'enveloppe du bâtiment.
- Les lattages porteurs peuvent être ajustés avec la tête de vis à rotation libre.
- La construction de façade est mise à niveau par vissage et dévissage.



Disposition

Situation de départ pour données

Structure porteuse	Ancrage V_{Rd} Kn	Poids revêtement kg/m ²	Pression du vent Kn/m ²	Succion du vent Kn/m ²
Brique	1.7	20.0	0.7	0.9

Le coefficient d'arrachage d'ancrages d'entreprises tierces est à contrôler

Disposition standard par hauteur du bâtiment 2700 mm et distance de lattage 600 mm

Désignation	Epaisseur d'isolation mm	Nombre des vis pces/m ²	Distance entre les profils mm
MinTop	100 - 160	2.7	1000/1250
MinTop	180 - 200	2.9	1000/1250
MinTop	220 - 300	selon statique	selon statique

La statique et les ancrages sont à contrôler avant utilisation

Matériau

MinTop Vis d'ajustage				Profils			Elements de fixation		
Alu	Acier zingué	PRV	Inox	Alu	Acier zingué	Inox	Alu	Acier zingué	Inox
	■			■					■

Toutes les données sont indicatives

Processus de montage de la vis d'ajustage <<MinTop>>

Ce processus de montage est conçu pour des matériaux isolants compacts.

Situation:

L'isolation thermique est montée parfaitement sur la structure porteuse/le bâtiment.

1. La livraison entrante de Wagner System est à contrôler.
 - Les produits et quantités livrés concordent-ils avec le bulletin de livraison?
 - La longueur de la vis d'ajustage <<MinTop>> correspond-elle à l'épaisseur d'isolation montée?
2. Tous les outils et machines sont-ils existants?
 - **Entraînement à vis <<MinTop>>**
 - Foret de 13.5 mm pour lattage bois
 - Foret pour structure porteuse 10 mm, longueur = épaisseur d'isolation plus 120mm
3. Mesurer et tracer les lattis porteurs sur l'isolation.
4. Répartir et marquer les points V et E selon calcul statique.
5. Mettre en place les équerres dans l'isolation; distance verticale maximale de 1250 mm ou selon les directives des fournisseurs de revêtements.
6. Les équerres sortantes ne peuvent pas dépasser de plus de 300 mm et doivent être reliées à l'équerre opposée avec deux vis AP.
7. Les intrados sont à concevoir avec un porte-à-faux de profil de 200 mm au maximum.
8. Relier le lattage porteur pré-percé avec des vis AP sur les cornières.
9. Le perçage dans la structure porteuse à travers l'isolation thermique a lieu de manière centrée par le trou ébauché dans le lattage porteur. Important!! La profondeur de perçage dans la structure porteuse doit être de 110 mm au moins.
10. Les points E sont tout d'abord fixés. Les vis sont à enfoncer avec un outil spécial de montage. Ne jamais frapper directement sur la tête de vis d'ajustage! La tête de vis devrait se trouver à 80 mm environ au-dessus du lattage porteur (27 mm) avant d'être vissée avec le système d'entraînement.

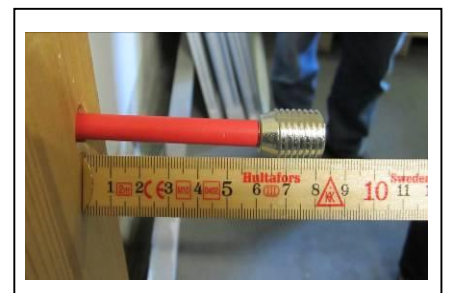
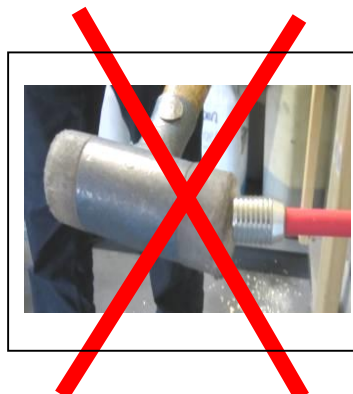
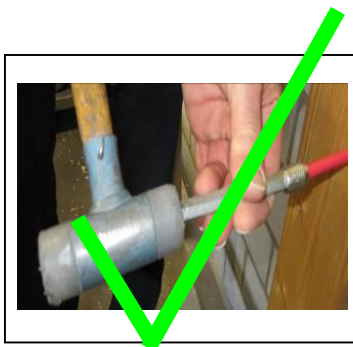

11. Pour un lattage porteur d'une épaisseur de 27 mm, la vis d'ajustage <<MinTop>> est à visser 5 mm dans le lattage bois.
12. On veillera que la distance entre l'isolation et le lattage soit si possible égale partout.
13. Lorsque tous les points E sont en place, la façade est mise d'aplomb. La tête de vis à rotation libre est utilisée à cet effet. Le lattage porteur peut être ajusté par rapprochement ou éloignement de la structure porteuse.
14. Les points V sont alors percés à moins de 15° et mis en oeuvre. Le nombre de points V est défini dans le calcul statique. **Le montage est à exécuter comme les points E.**

INFORMATIONS PRODUITS

MinTop vis d'ajustage

Isolation	longueur de vis A	tige D	profondeur perçage B	Ø perçage C
100 mm	218 mm	106 mm	min. 110 mm	10 mm
120 mm	238 mm	126 mm	min. 110 mm	10 mm
140 mm	258 mm	146 mm	min. 110 mm	10 mm
160 mm	278 mm	166 mm	min. 110 mm	10 mm
180 mm	298 mm	186 mm	min. 110 mm	10 mm
200 mm	318 mm	206 mm	min. 110 mm	10 mm
220 mm	338 mm	226 mm	min. 110 mm	10 mm
240 mm	358 mm	246 mm	min. 110 mm	10 mm
260 mm	378 mm	266 mm	min. 110 mm	10 mm
280 mm	398 mm	286 mm	min. 110 mm	10 mm
300 mm	418 mm	306 mm	min. 110 mm	10 mm

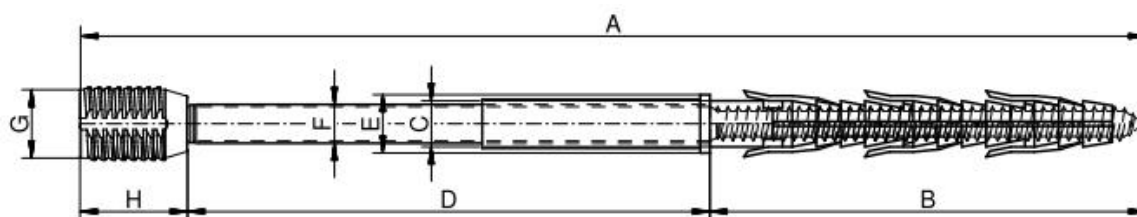

Legende:

A longueur total vis MinTop
 B profondeur perçage min. 110 mm
 C diamètre du perçage 10 mm
 D tige de vis (A-H-90 mm)
 E diamètre de perçage lattage bois 13.5 mm

F diamètre de tige de vis 7 mm
 G diamètre de tête de vis 15.5 mm
 H longueur de tête de vis 22 mm

Nos collaborateurs techniques se tiennent volontiers à votre disposition en cas de questions .

DISPOSITION SYSTEME STANDARD

Vis d'ajustage MinTop

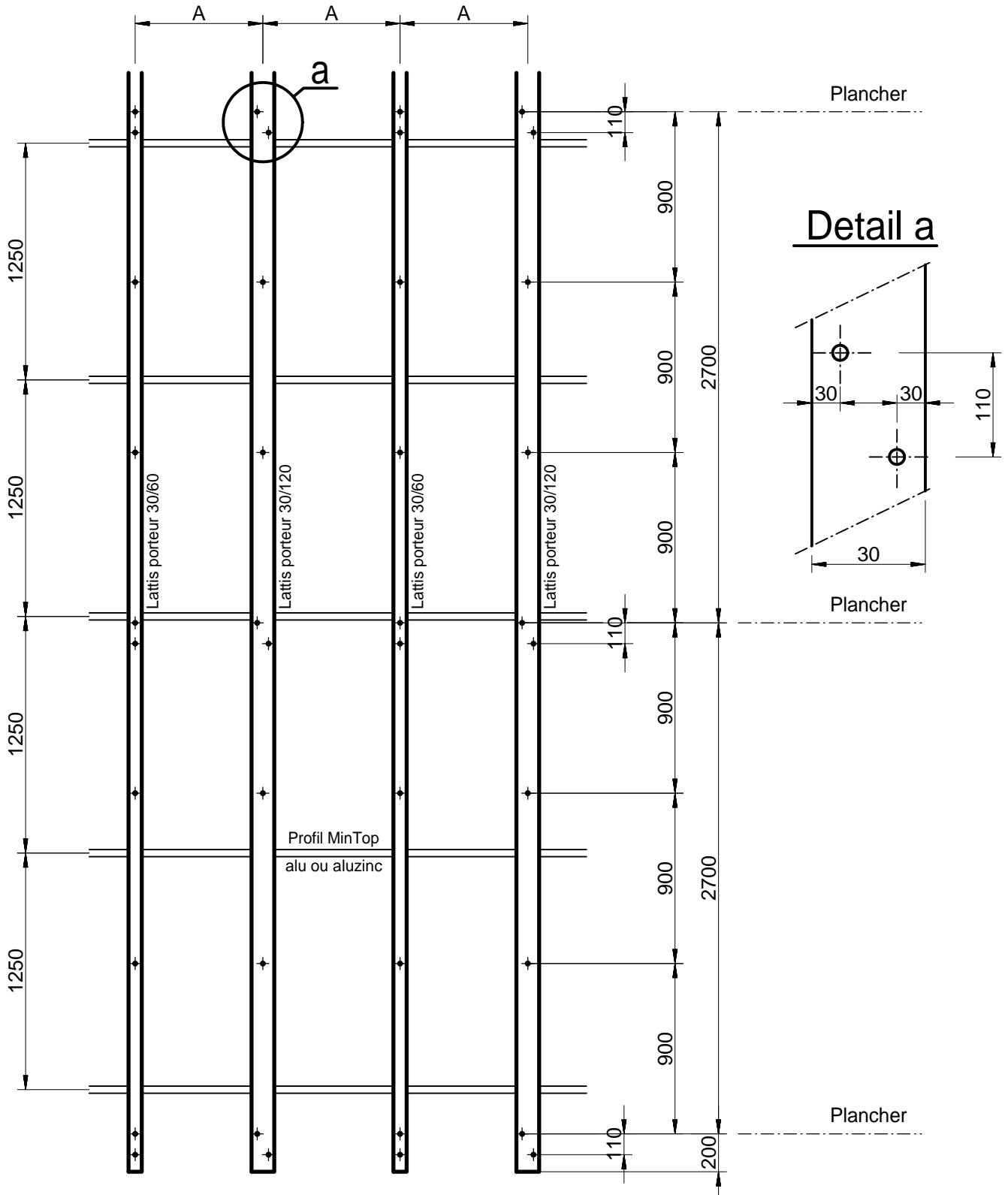

COUPE VERTICALE SUR ANCRAGE EN V

Vis d'ajustage MinTop

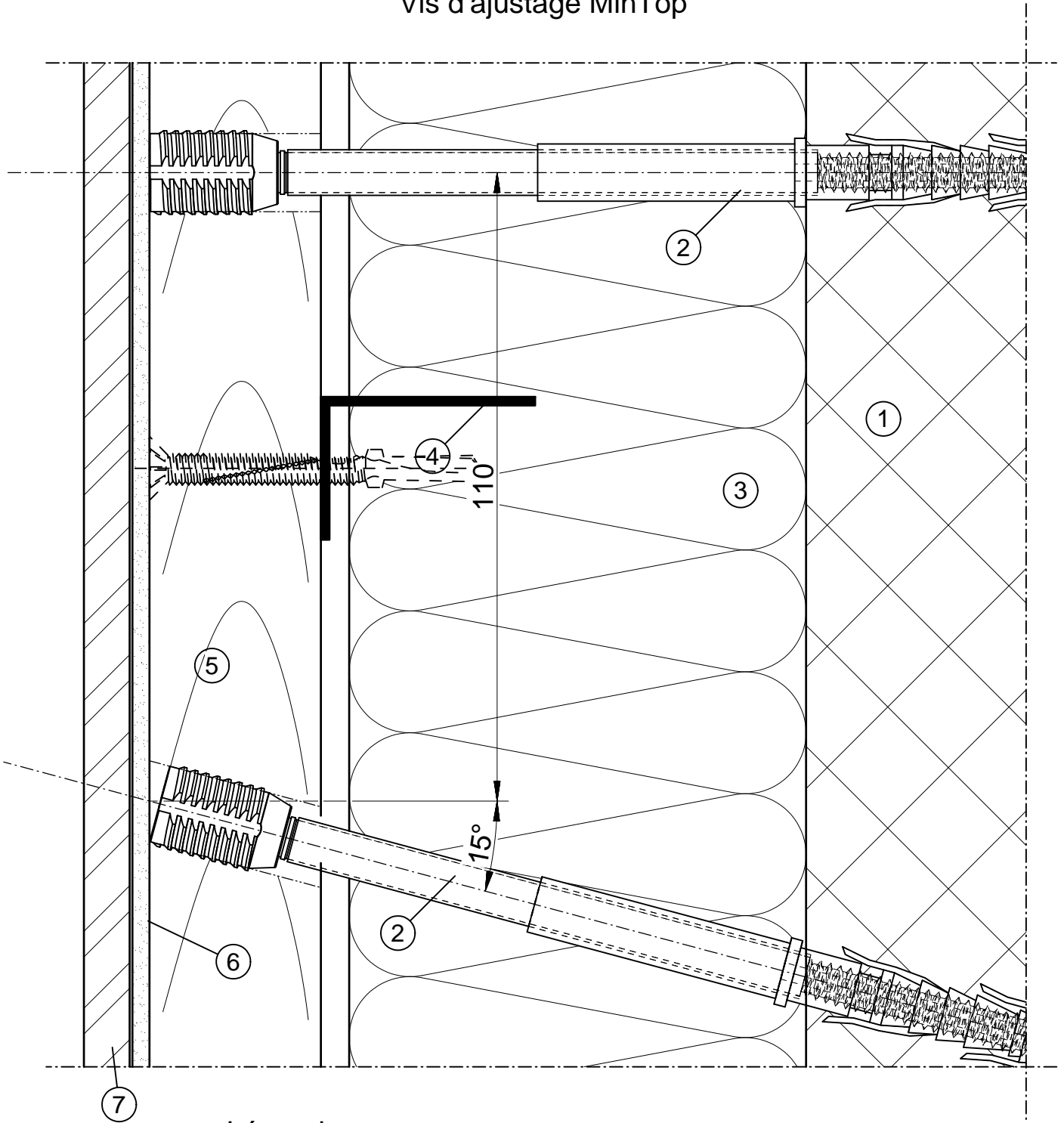

Légende:

- | | | | |
|---|---|---|------------|
| 1 | structure porteuse | 6 | ruban EPDM |
| 2 | vis d'ajustage MinTop | 7 | revêtement |
| 4 | isolation thermique | | |
| 4 | profil L 37.5/25/1.5 | | |
| 5 | lattis porteur vertical 30/70 ou 30/120 | | |

COUPE VERTICALE SUR ANCRAGE UNIQUE

Vis d'ajustage MinTop

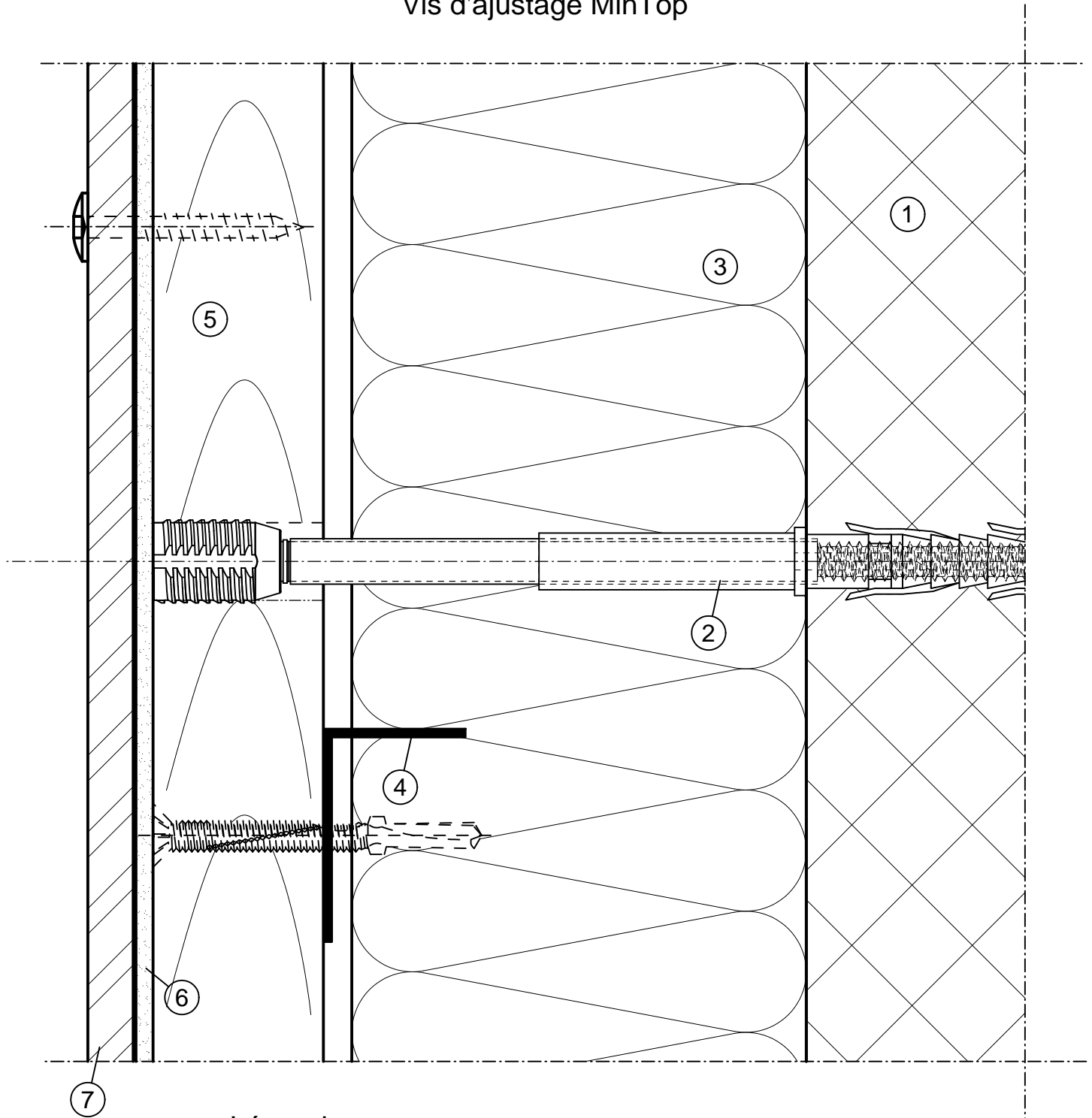

Légende:

- | | | | |
|---|---|---|------------|
| 1 | structure porteuse | 6 | ruban EPDM |
| 2 | vis d'ajustage MinTop | 7 | revêtement |
| 3 | isolation thermique | | |
| 4 | profil L 37.5/25/1.5 | | |
| 5 | lattis porteur vertical 30/70 ou 30/120 | | |

COUPE VERTICALE SUR ANCRAGE UNIQUE

Vis d'ajustage MinTop

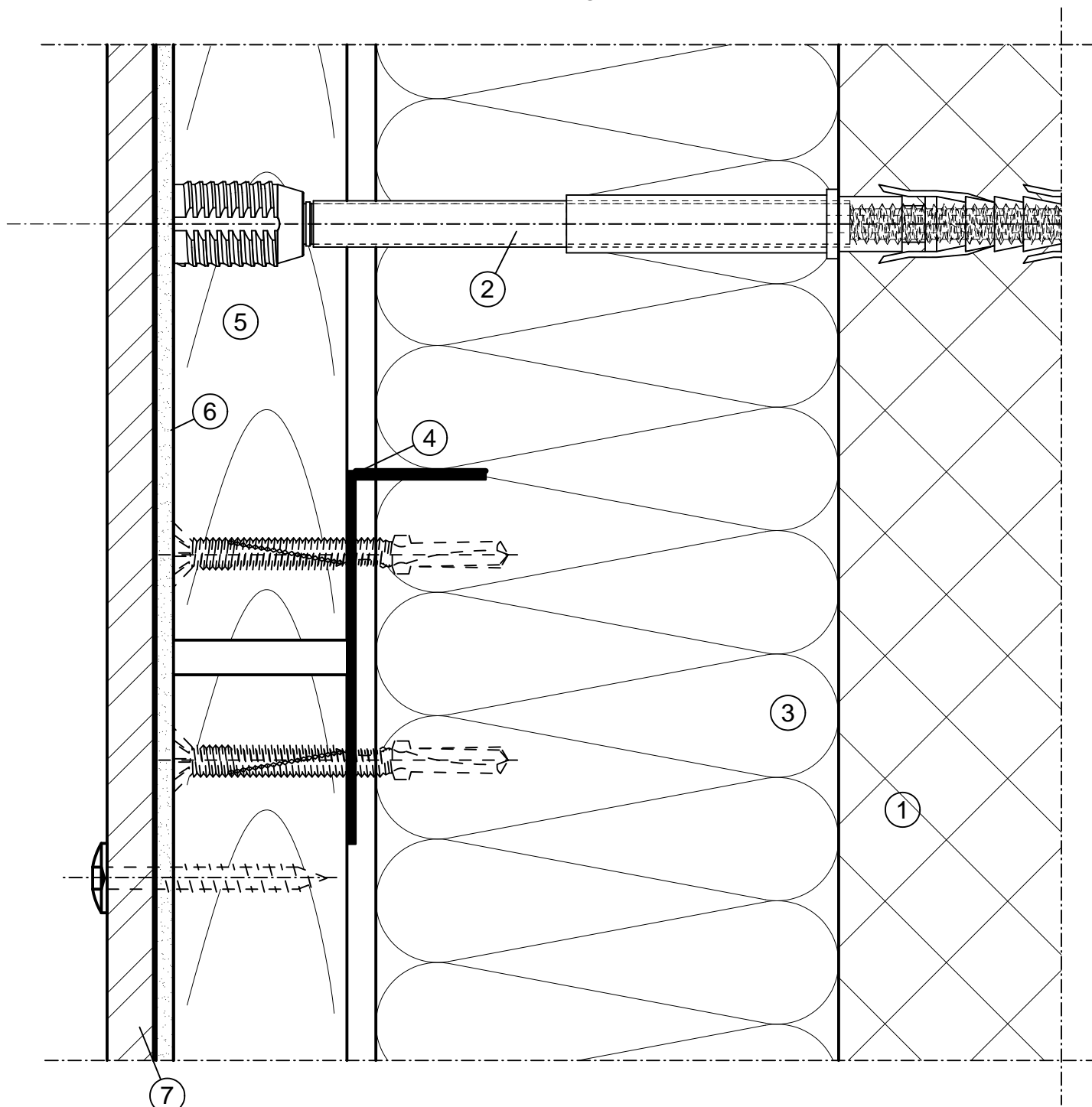

Légende:

- | | | | |
|---|---|---|------------|
| 1 | structure porteuse | 6 | ruban EPDM |
| 2 | vis d'ajustage MinTop | 7 | revêtement |
| 3 | isolation thermique | | |
| 4 | profil L 37.5/25/1.5 | | |
| 5 | lattis porteur vertical 30/70 ou 30/120 | | |

COUPE HORIZONTALE SUR ANGLE EXTERIEUR

Vis d'ajustage MinTop

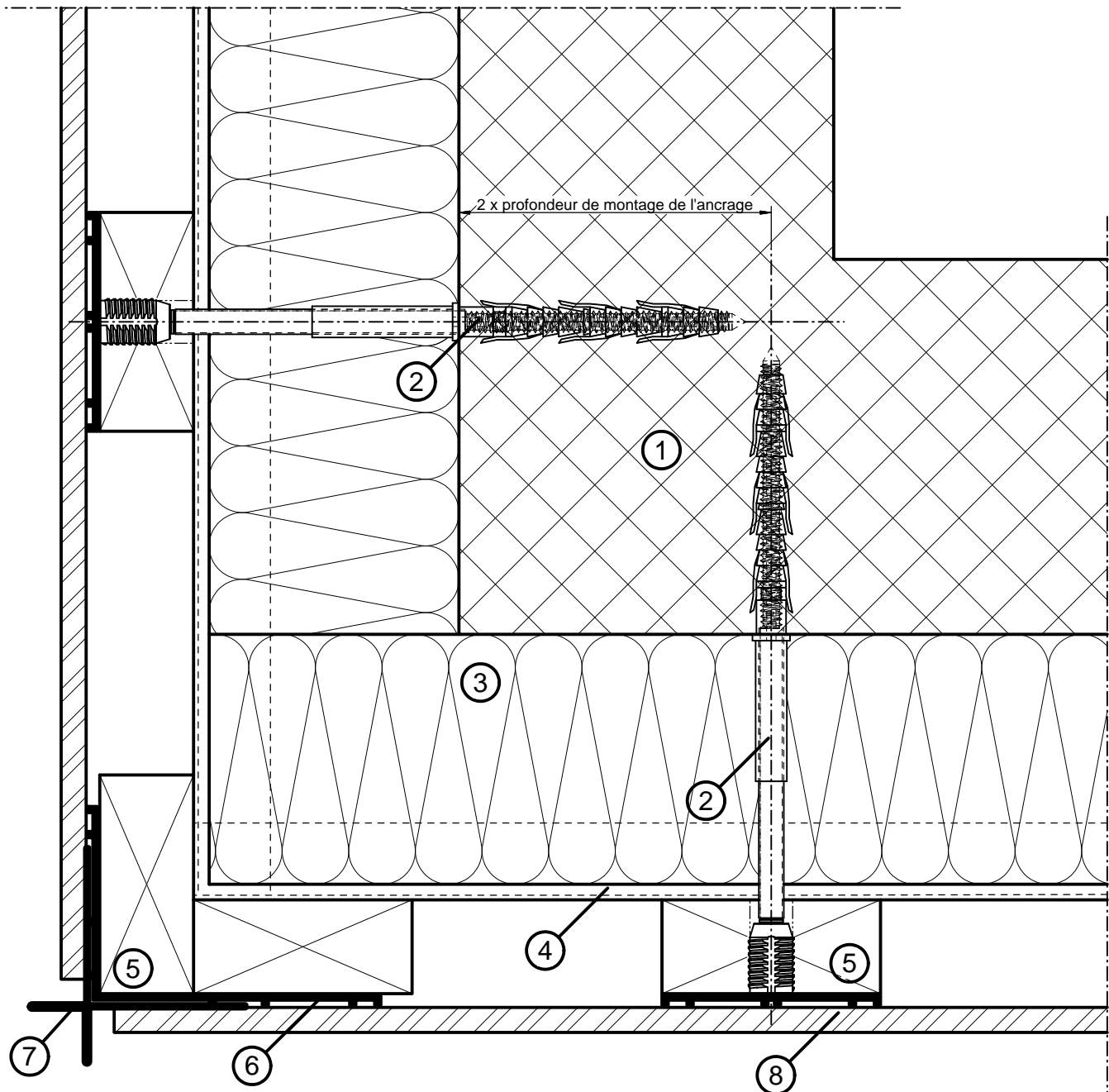

Légende:

- | | | | |
|---|---|---|------------------|
| 1 | structure porteuse | 6 | ruban EPDM |
| 2 | vis d'ajustage MinTop | 7 | cornière d'angle |
| 3 | isolation thermique | 8 | revêtement |
| 4 | profil L 37.5/25/1.5 | | |
| 5 | lattis porteur vertical 30/70 ou 30/120 | | |

COUPE HORIZONTALE SUR ANCRAGE EN V

Vis d'ajustage MinTop

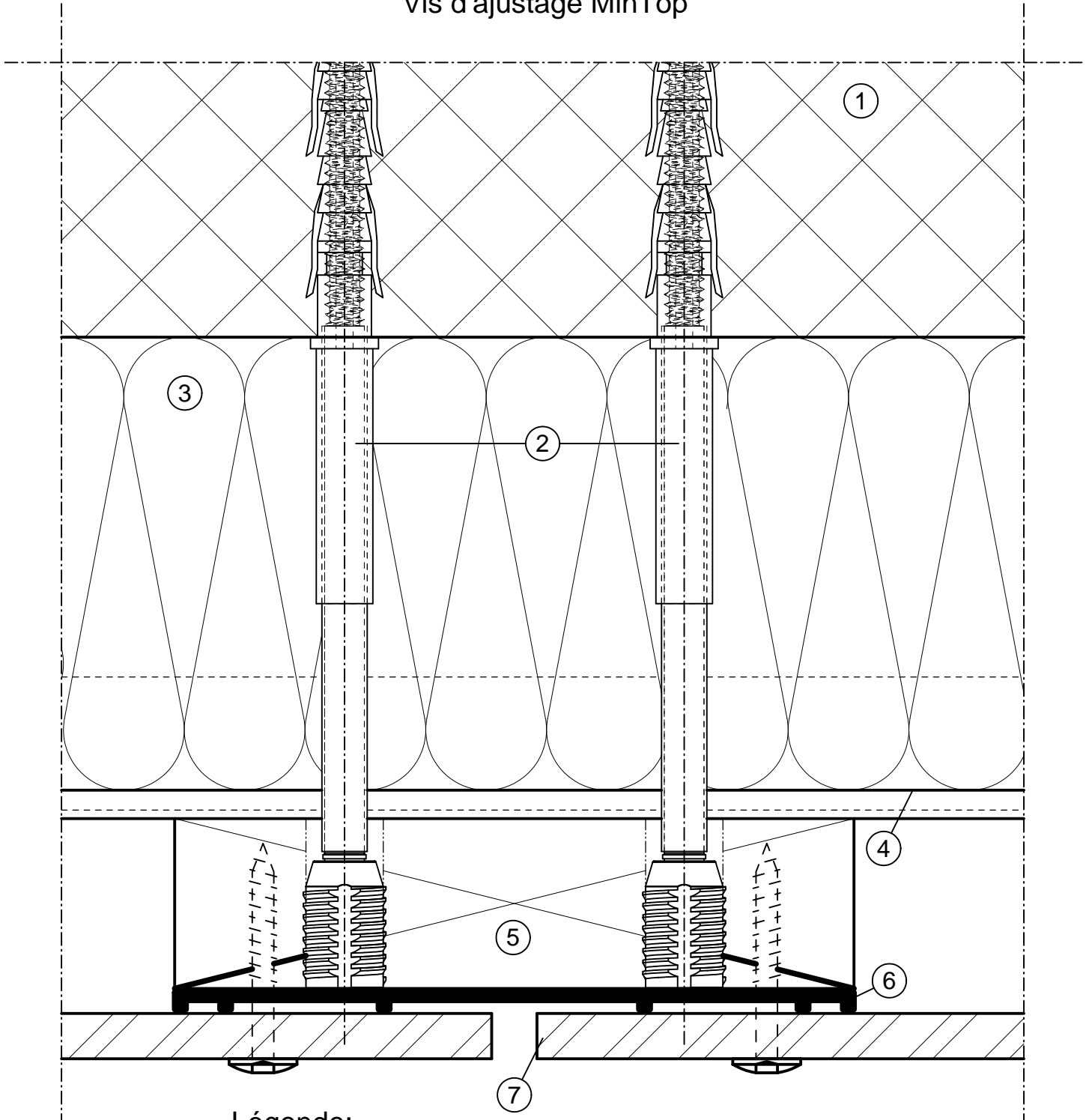

Légende:

- | | | | |
|---|---|---|------------|
| 1 | structure porteuse | 6 | ruban EPDM |
| 2 | vis d'ajustage MinTop | 7 | revêtement |
| 3 | isolation thermique | | |
| 4 | profil L 37.5/25/1.5 | | |
| 5 | lattis porteur vertical 30/70 ou 30/120 | | |

COUPE HORIZONTALE SUR EMBRASURE DE FENETRE

Vis d'ajustage MinTop

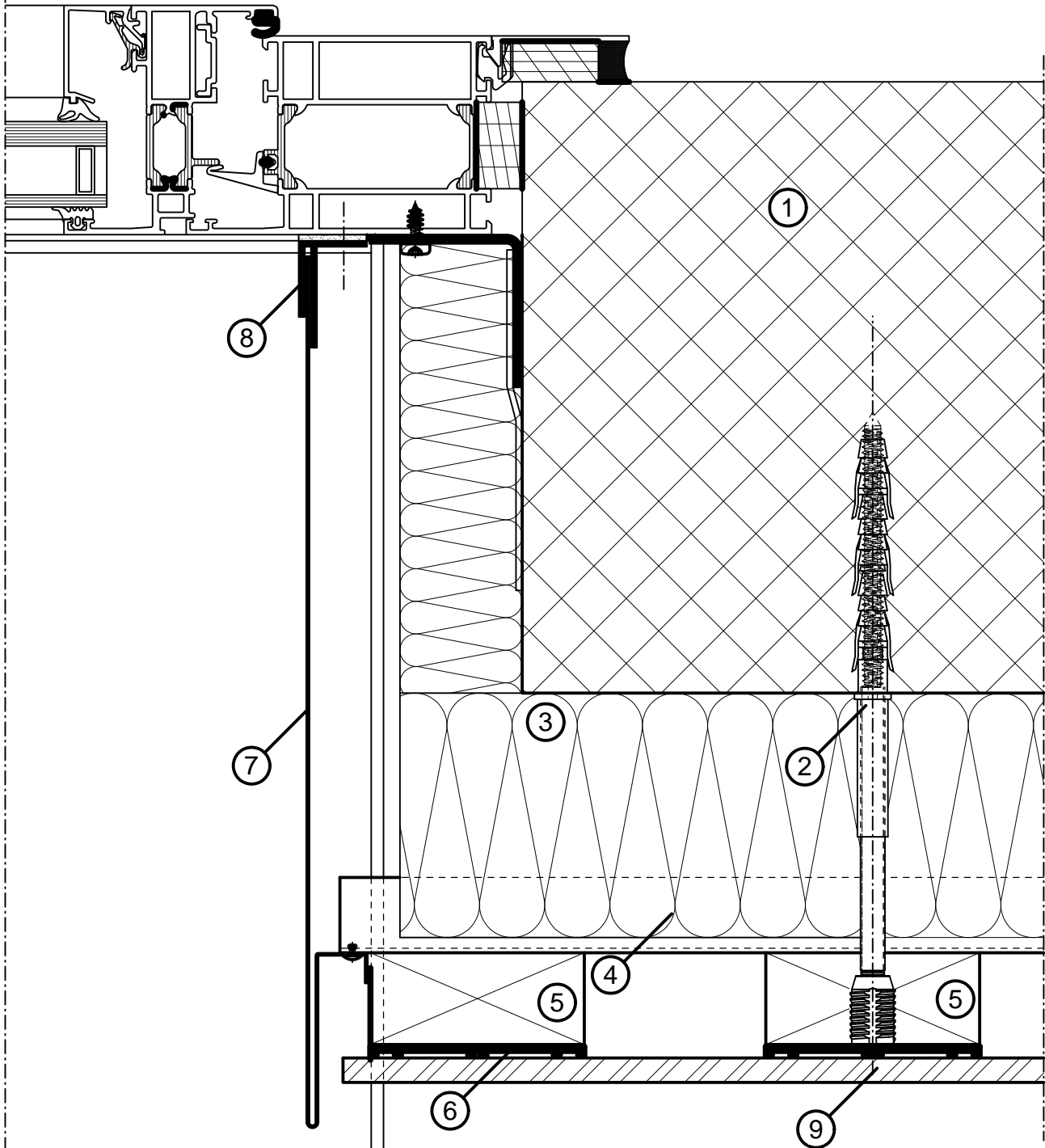

Légende:

- | | | | |
|---|---|---|----------------------|
| 1 | structure porteuse | 6 | ruban EPDM |
| 2 | vis d'ajustage MinTop | 7 | huisserie de fenetre |
| 3 | isolation thermique | 8 | profil F de raccord |
| 4 | profil L 37.5/25/1.5 | 9 | revêtement |
| 5 | lattis porteur vertical 30/70 ou 30/120 | | |

COUPE HORIZONTALE SUR ANGLE INTERIEUR

Vis d'ajustage MinTop

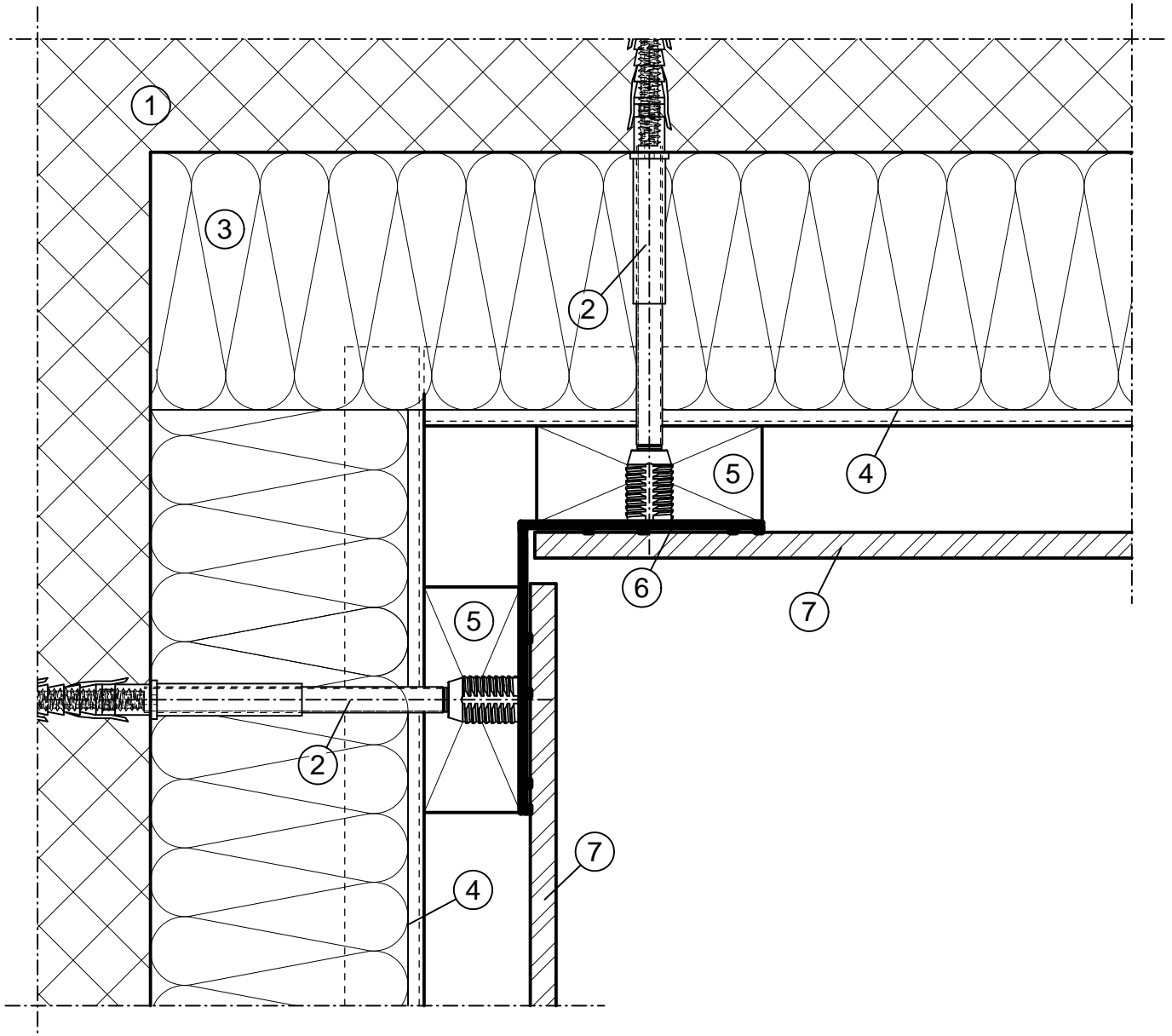

Légende:

- | | | | |
|---|---|---|------------|
| 1 | structure porteuse | 6 | ruban EPDM |
| 2 | vis d'ajustage MinTop | 7 | revêtement |
| 3 | isolation thermique | | |
| 4 | profil L 37.5/25/1.5 | | |
| 5 | lattis porteur vertical 30/70 ou 30/120 | | |

COUPE HORIZONTALE SUR ANCRAGE UNIQUE

Vis d'ajustage MinTop

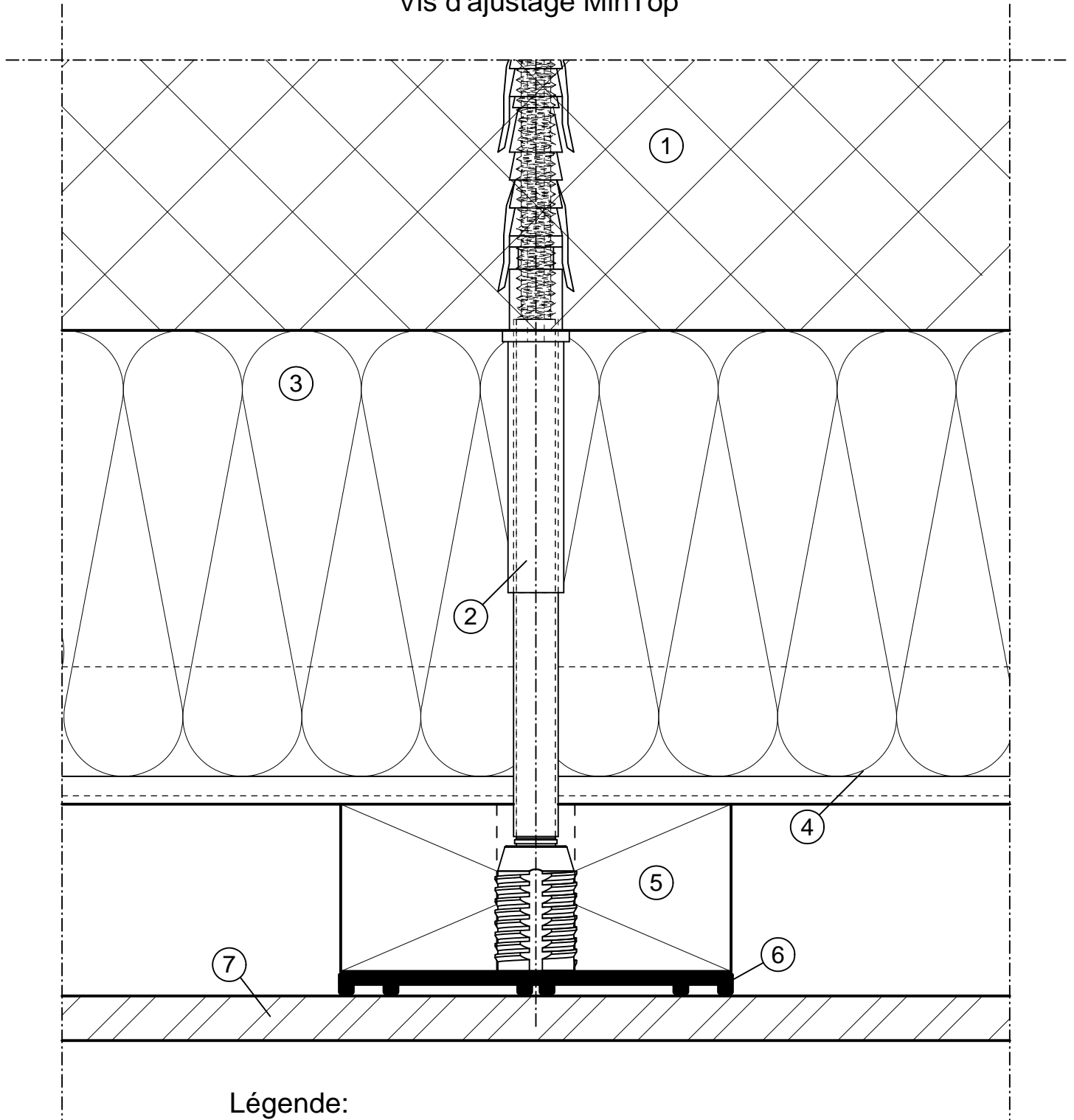

Légende:

- | | | | |
|---|---|---|------------|
| 1 | structure porteuse | 6 | ruban EPDM |
| 2 | vis d'ajustage MinTop | 7 | revêtement |
| 3 | isolation thermique | | |
| 4 | profil L 37.5/25/1.5 | | |
| 5 | lattis porteur vertical 30/70 ou 30/120 | | |

